

PETROL AYIRICILAR

YTPT Serisi



Neden Petrol Ayırıcı Kullanılmalı?

Yağ, petrol, kimyasallar veya askıda katı maddelerle ile kirlenen yüzey sularının, doğrudan veya dolaylı olarak yeraltı su kaynaklarına deşarj edilmesi, ciddi anlamda kirletici etkiye sebep olabilmektedir.



Kentsel alanlarda bozulan su döngüsünün iyileştirilmesi için son yıllarda birçok ülkede bir dizi önlemler alınmaya başlamış ve bu yaklaşımın bir parçası olarak hem kaynak, hem de sahadan deşarj noktasında, kirlilikle başa çıkmak için suyun bertarafına ilişkin bir dizi çözümler üretilmiştir.

Otoparklar ve çalışmayan alanlar gibi nispeten düşük riskli alanlardan akıntının aktığı yerlerde, geçirgen yüzeyler veya sızma hendekleri gibi bir kaynak kontrol yaklaşımı ile toplanan drenaj sularının ayırıcıya yönlendirilmesi, yeşil altyapı sisteminin bir parçasıdır.

Endüstriyel proseslerden, araç yıkamalardan, kazara dökülmelerden kaynaklanan yağ, petrol kirliliğinin önlenmesi ve dolayısıyla su kaynaklarının korunabilmesi; ancak drenaj sistemlerine petrol ayırıcıların monte edilmesiyle mümkündür.



Sistem Nasıl Çalışır ?

Petrol Ayırıcılar, atık sulardan gelen, yağ, benzin, hafif petrol ürünleri gibi hafif sıvıları ayırmak için tasarlanmıştır.

Suda tamamen ya da kısmen çözülmeyen, su ile kararlı bir emülsiyon oluşturmayan ve yoğunluk farkından yararlanarak, petrol türevlerinin sudan ayrılması esasına dayalı bir çalışma prensibi vardır.

Ayrıştırıcı üç ana bölümden oluşan tasarıma sahiptir.

Sisteme giren suyun içerisinde bulunabilecek katı atık ve partiküllerin ön filtreleme fonksiyonuna sahip birinci bölümden aktarılan ve özgül ağırlığı $0,85-0,95 \text{ gr/cm}^3$ arası yoğunluktaki petrol, yakıt ve yağ gibi sıvıların mekanik olarak ayrıştırılması ile tutucunun üst seviyesinde tabakalaşan petrol, yasal mevzuata göre bertaraf edilirken; ayrıştırılmış gri su, kanalizasyona veya yeniden kullanıma (geri dönüştürme) yönlendirilir.

Bu usulde imal edilen petrol ayırıcılarda atık suyun içerisindeki yağ/atık tutum verimi %95'tir.

Petrol tutucu sistemler sayesinde hem çevreye hem de ekonomiye katkıda bulunmaktadır.



Polietilen (HDPE) malzemeden imal ettiğimiz endüstriyel petrol tutucularımızı yer altı ve yer üstü montaja uygun olarak 3 lt/sn ile 15 lt/sn debi akış kapasite aralığında üretmekteyiz. Projeye özel farklı kapasitelerde de üretim yapılmaktadır.



Kullanım Yerleri

- Akaryakıt İstasyonları
- Araç Tamir/Bakım/Yıkama merkezleri
- Garajlar
- Marinalar/Çekek Yerleri/Tersaneler
- Hava Alanları
- Kazan Daireleri
- Jeneratör odaları vs.

Petrol Ayırıcıların Özellikleri

○ Polietilen (Hdpe) malzemeden mamül gövde

○ Debi Kapasite Aralığı 3-15 Lt/Sn

○ Sınıf I Ve Sınıf II Tasarım İmkani

Sınıf I - 5 mg / l'den daha az yağ konsantrasyonu elde etmek üzere tasarlanan ayırıcı

Sınıf II - 100 mg / l'den daha düşük bir yağ konsantrasyonu elde etmek üzere tasarlanan ayırıcı

○ Dahili Çamur Tortu Tutuculu,

○ Kimyasal Maddelere Ve Uv Işınlarına Dayanımlı,

○ Hafif Ve Kolay Kurulum,

○ Kokusuz Atık Tahliyesini Sağlayan Yağ Boşaltma Ağızı (Yer Üstü Modellerde)

○ Çamur Boşaltma Ağızı (Yer Üstü Modellerde)

○ Havalandırma Ağızı (Yer Üstü Modellerde)

○ Gözetleme Camı (Yer Üstü Modellerde)

○ Giriş / Çıkış Bağlantıları DN 110-DN 200'e Uyumlu, opsiyonel olarak farklı ölçülerde üretim imkanı,

○ Koku Sızdırmaz Contalı Kapak

○ Yükseltme (Riser) ilavesi ile toprak altı gömülü kurulum yapılması halinde, montaj yerine yükseklik uyarlaması mümkün

○ Yükseltme (Riser) Sistemleri

- Yük sınıfı A 15 (DIN 124'e göre) (Ø 500 mm)
Rahat geçme kapak, temiz açıklık Ø450mm, üst uzatma parçası yüksekliği 300 mm
- Yük sınıfı C 250 (DIN 124'e göre) (Ø 515 mm)
Rahat geçme kapak, temiz açıklık Ø450mm, üst uzatma parçası yüksekliği 300 mm

○ Opsiyonel Bileşenler

- Numune Alma Şaftı
- Çamur Seviye Sensörü : Çamur seviyesi maksimum kapasiteye ulaştığında sesli ve ışıklı uyarı verir
- Taşkan Seviye Sensörü : Su seviyesi maksimum kapasiteye ulaştığında sesli ve ışıklı uyarı verir
- Yağ Seviye Sensörü: Yağ seviyesi maksimum kapasiteye ulaştığında sesli ve ışıklı uyarı verir
- Bay-Pass: Yüksek debili su girişleri stabil hale getirir.
- Terfi İstasyonu: Sistemden çıkan tesisat seviyesinin, kanalizasyon hattı tesisat seviyesinden daha aşağıda olması halinde, suyun iletilmesini sağlamak için pompalı istasyon ilavesi yapılır.

YTPT Serisi

Çıkış Suyu Kanalizasyona Atılan Modeller

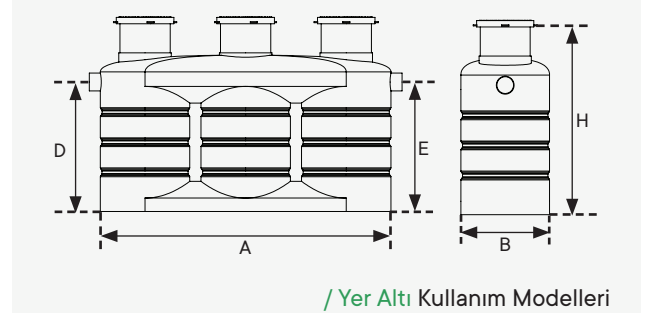
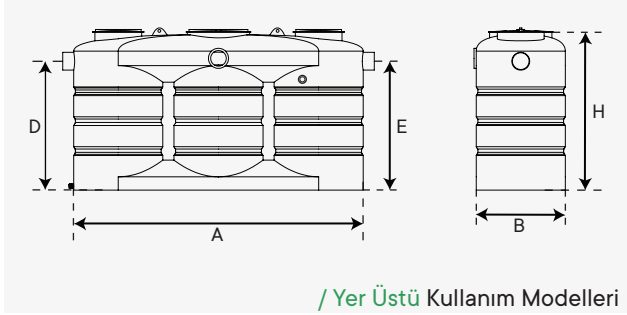

Yer Üstü Modeller	Debi	TS (EN 858-2)'ye Göre			ÖLÇÜLER (mm)					Giriş Çıkış Çapı	Ağırlık
	lt/sn	Petrol Hacmi (lt)	Çamur Hacmi (lt)	Toplam Hacim (lt)	Boy (A)	En (B)	Yük. (H)	D	E	mm	kg
YTPT 3000	3	160	300	1092	2040	630	1130	940	940	110/110	120
YTPT 3001	3	240	450	1530	2300	700	1320	1170	1170	110/110	160
YTPT 3002	3	398	600	2059	2600	800	1400	1260	1260	110/110	200
YTPT 6000	6	398	600	2059	2600	800	1400	1260	1260	125/125	200
YTPT 6001	6	800	1500	5135	3570	1190	1760	1560	1560	125/125	450
YTPT 10000	10	800	1500	5135	3570	1190	1760	1560	1560	160/160	450
YTPT 15000	15	800	1500	5135	3570	1190	1760	1560	1560	200/200	450

Yer Altı Modeller	Debi	TS (EN 858-2)'ye Göre			ÖLÇÜLER (mm)					Giriş Çıkış Çapı	Ağırlık
	lt/sn	Petrol Hacmi (lt)	Çamur Hacmi (lt)	Toplam Hacim (lt)	Boy (A)	En (B)	Yük. (H)	D	E	mm	kg
YTPT 3000 A-15	3	160	300	1092	2040	630	1430	940	940	110/110	120
YTPT 3001 A-15	3	240	450	1530	2300	700	1720	1170	1170	110/110	160
YTPT 3002 A-15	3	398	600	2059	2600	800	1700	1260	1260	110/110	200
YTPT 6000 A-15	6	398	600	2059	2600	800	1700	1260	1260	125/125	200
YTPT 6001 A-15	6	800	1500	5135	3570	1190	2060	1560	1560	125/125	450
YTPT 10000 A-15	10	800	1500	5135	3570	1190	2060	1560	1560	160/160	450
YTPT 15000 A-15	15	800	1500	5135	3570	1190	2060	1560	1560	200/200	450
YTPT 3000 C-250	3	160	300	1092	2040	630	1430	940	940	110/110	120
YTPT 3001 C-250	3	240	450	1530	2300	700	1720	1170	1170	110/110	160
YTPT 3002 C-250	3	398	600	2059	2600	800	1700	1260	1260	110/110	200
YTPT 6000 C-250	6	398	600	2059	2600	800	1700	1260	1260	125/125	200
YTPT 6001 C-250	6	800	1500	5135	3570	1190	2060	1560	1560	125/125	450
YTPT 10000 C-250	10	800	1500	5135	3570	1190	2060	1560	1560	160/160	450
YTPT 15000 C-250	15	800	1500	5135	3570	1190	2060	1560	1560	200/200	450

Yer Altı Modellerde ürün isminde yer alan ve yük dayanım sınıfını ifade eden A-15 açıklaması 1.5 tona kadar kadar, C-250 açıklaması 25 tona kadar dayanımlı kapığı ifade etmektedir.



TEK İNŞAAT LİMİTED ŞİRKETİ

Şair Mehmet Akif Ersoy Sk. No:2/A
34096 Fatih İstanbul TÜRKİYE

Tel : +90 212 632 57 83 (Pbx)

www.tankplast.com

tankplast34@gmail.com